



ATENCIÓN

Por su seguridad antes de cualquier operación de instalación o conexión, asegurar que se haya cortado bien la corriente (línea sin tensión).



PRECAUCIONES

- Ha adquirido un motor para toldos cuya conexión debe realizarla personal competente a fin de una instalación conforme y de acuerdo a la garantía.
- El par y la duración de funcionamiento debe ser compatible con las características de su sistema
 - Cortar la corriente antes de toda operación de conexión o manipulación de su sistema.
 - No dejar a niños jugar con los dispositivos de accionamiento.
- Verificar frecuentemente la instalación para detectar cualquier problema de nivelación o signo de desgaste
 - No usar el aparato si necesita una reparación o regulación
 - No mojar el motor situado en el extremo del tubo donde se enrolla la lona.
- Para los toldos equipados con sistemas de control remoto o automatismos, desconectar la alimentación eléctrica durante las operaciones de mantenimiento en la proximidad de la persiana, como la limpieza de los cristales.

Accesorios no incluidos

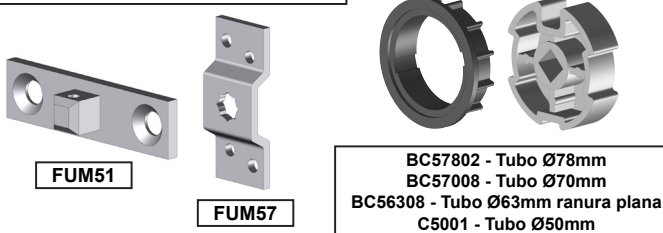

Características técnicas

	TMS40-LED
Tensión (V/Hz)	230/50
Protección (IP)	IP44
Potencia (VA)	198
Par (N.m)	40

1 Colocación del motor

Ponerse de frente al toldo y determinar la ubicación de su motor.

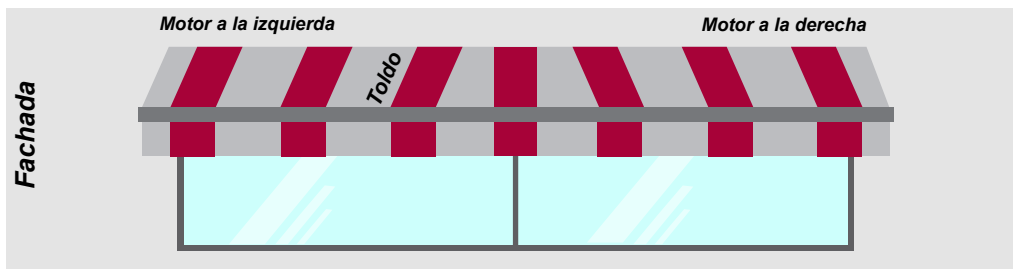

2 Ensamblaje

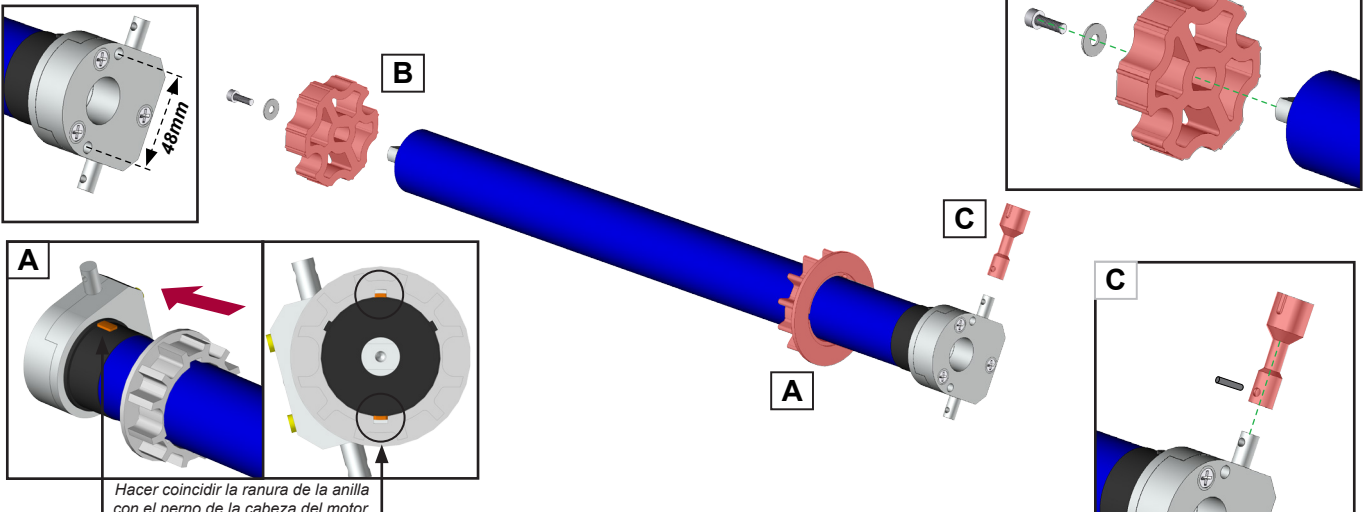

3 Cableado

Material necesario no incluido

- ▶ Caja de conexiones estanca (IP54)
- ▶ Cable (A) 3G 1.5mm² (azul, rojo, verde/amarillo)
- ▶ Barra de derivación
- ▶ Cable (B) 3G 1.5mm² (negro, rojo y marrón)

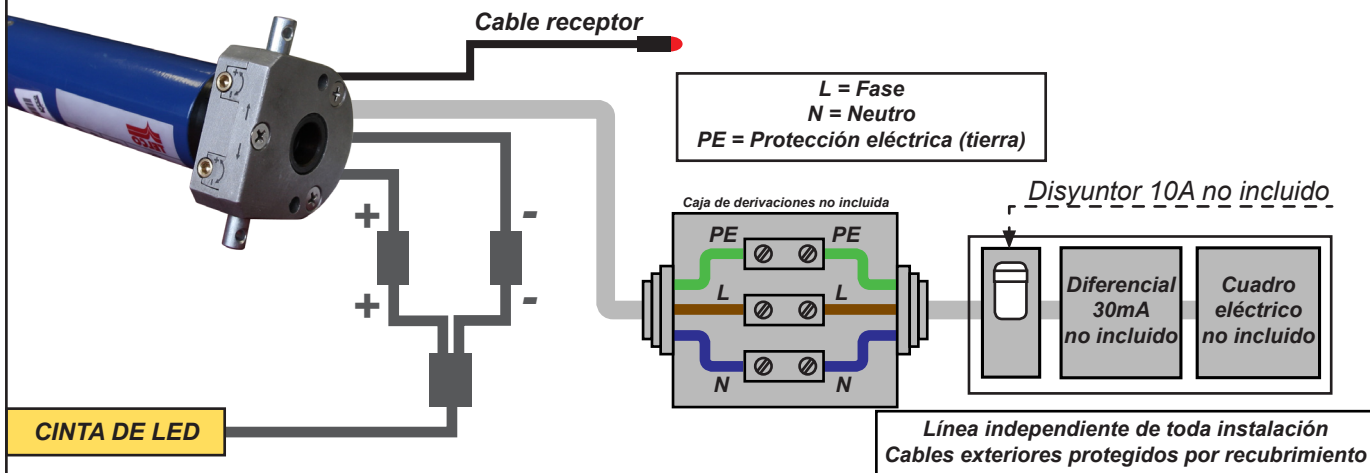

4 Regulación de los finales de carrera

A fin de realizar una buena regulación, tener en cuenta la ubicación de su motor (a derecha o a izquierda) y determinar el sentido en el que se enrolla la lona. La regulación de los finales de carrera se realiza con el motor en marcha. La lona se desenrolla o enrolla 2 cm a cada vuelta de llave.

Motor a la derecha

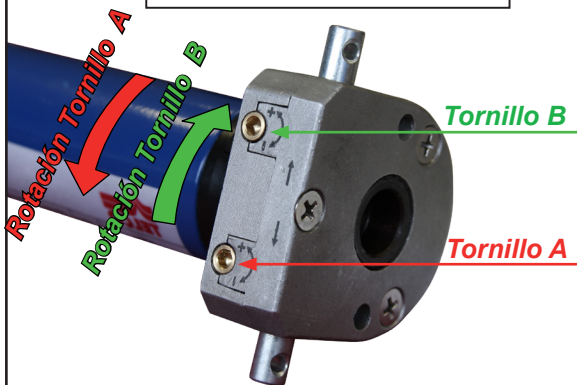

Final de carrera: Accionar el tornillo hacia + para más cierre o apertura, hacia - para menos cierre o apertura.
Realizar una prueba a fin de validar el tope

Motor a la izquierda

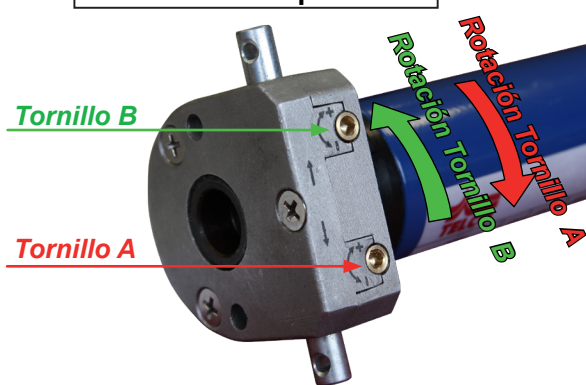

Final de carrera : Accionar el tornillo hacia + para más cierre o apertura, hacia - para menos cierre o apertura.
Realizar una prueba a fin de validar el tope

5 Mando de control remoto TEL-LED

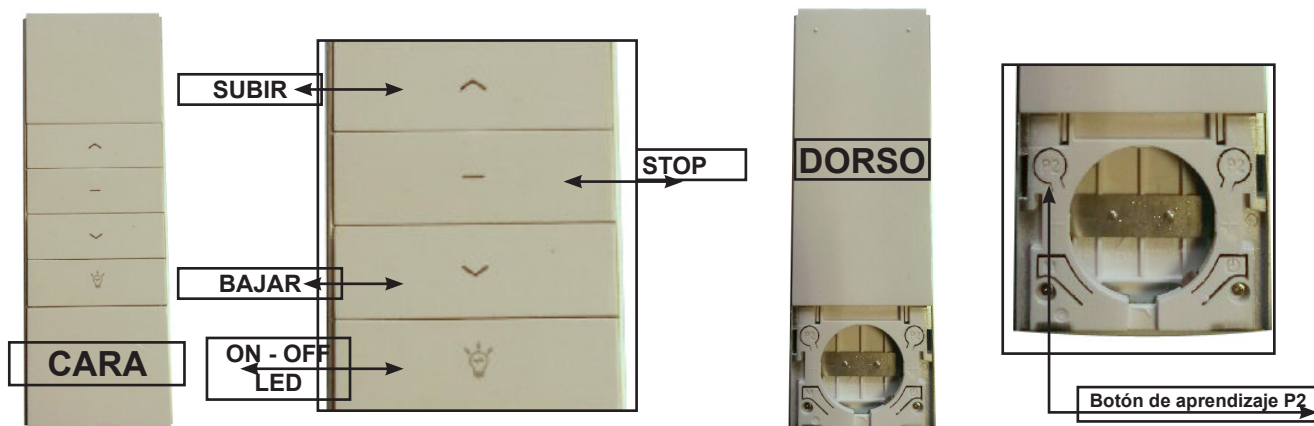

6 Programación

Nota: Durante la programación, el intervalo entre cada pulsación de botones de ejecución no debe exceder los 10 segundos.

Pitido largo



x2



2- Pulsar 2 veces consecutivas el botón de aprendizaje P2

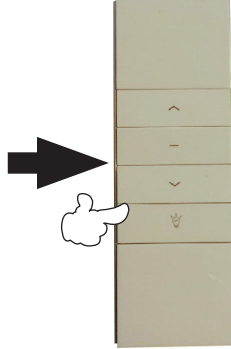

3- Pulsar el botón BAJAR



Pitido largo

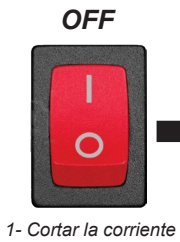

10s

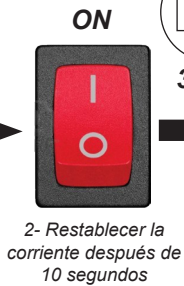

x2



3- Pulsar 2 veces consecutivas el botón de aprendizaje P2

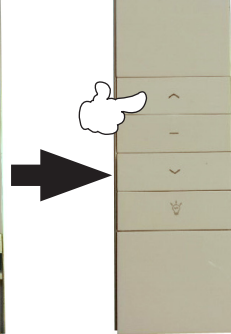

1- Pulsar el botón SUBIR

Pitido x5



2- Pulsar el botón SUBIR, el todo se cierra, está correcto.



7 Test de iluminación LED

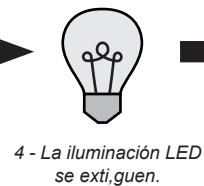
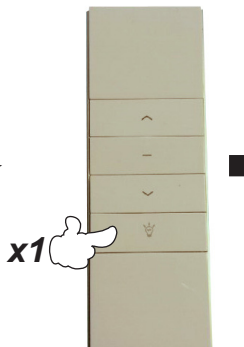
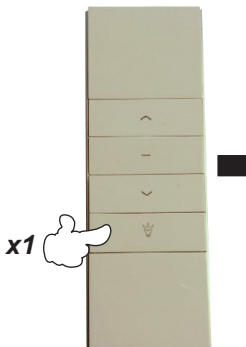

8 Cambio de pilas

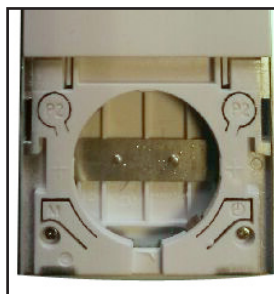

CR2032



Abir la carcasa del mando y cambiar la pila respetando los polos + y -.
Volver a cerrar la carcasa del mando

GARANTIA

- Las siguientes estipulaciones solo serán aplicables a productos fabricados por TELCO.
 - No estará sujeto a las condiciones de garantía:
- Todo componente deteriorado a causa de una instalación o un uso inadecuados. En este caso estará sujeto a la tarifa de TELCO y se abonará durante la intervención.

Cláusulas de la garantía

Principio general

La garantía TELCO será aplicable en casos de defectos de fabricación, pero no en caso de no respetar las instrucciones de montaje que figuran dentro del embalaje o por un uso inadecuado a la finalidad del producto

Duración de la garantía

La garantía del motor es de 5 años a partir de la fecha de factura de la compra.

La garantía no cubre

- La mano de obra y el desplazamiento
- La instalación ni fijación del motor

Exentos de garantía

- No respetar las instrucciones de instalación y conexión.
- Instalación eléctrica no conforme a las instrucciones.
- Si el producto se adquiere sin su embalaje original, no estarán cubiertas las disputas sobre choques, arañazos o falta de piezas (tales como accesorios, etc.)
- Todo producto almacenado en lugar húmedo (posible deterioro de los componentes electrónicos)
- Modificación del producto TELCO añadiendo o reemplazando piezas por otras no adquiridas en TELCO.
Productos de otra marca distinta a TELCO

Avería en el transporte

De acuerdo con el artículo 105 del Código de Comercio, solo se tendrán en cuenta los litigios cuyo objeto de reserva precisada sobre el título de transporte y confirmadas al transportista con una carta de recomendación con AR en un plazo máximo de 48 horas.