

Lire la notice
avant toute
manipulation



CENTRALE TELECOMMANDE A14

ATTENTION

L'installation doit être conforme à la norme NFC 15-100.
Pour votre sécurité, avant toutes opérations d'installation et de brachement, assurez vous que le courant est bien coupé.

MISE EN GARDE

- Vous avez fait l'acquisition d'un store motorisé, les opérations de brachement doivent être faites par des personnes compétentes pour une installation conforme et engageant la garantie.
 - Ne laisser pas les enfants jouer avec des dispositifs de commande fixe.
 - Vérifier fréquemment l'installation pour déceler tout mauvais équilibrage ou tout signe d'usure.
 - Ne pas mouiller le moteur situé à l'extrémité du tube d'enroulement de la toile.
- Sans l'avis d'un technicien STORENSTOCK, n'utilisez pas le store si une réparation ou un réglage est nécessaire.
 - Ne jamais ouvrir le boîtier électronique.
(annulation de la garantie).

MATERIELS

- 2 Boîtes de dérivation étanches (IP54)
 - Barrette de dérivation
- Câble (A) 3G 1.5mm² (bleu, rouge, vert/jaune)
- Câble (B) 3G 1.5mm² (bleu, rouge, marron)

NON FOURNI

IMPORTANT

- Avant l'installation, déterminer par rapport à l'emplacement de votre store :
- L'endroit de fixation de votre centrale, pour permettre à votre centrale de capter les signaux afin d'assurer un maximum de sensibilité de la commande.
 - La fixation du boîtier de la carte électronique doit être verticale et à l'abri des intempéries.

1

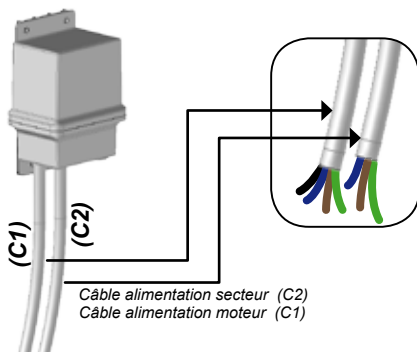

Câble alimentation secteur (C2)
Câble alimentation moteur (C1)

Caractéristiques techniques
du boîtier télécommande radio
Tension : 230 volts
Fréquence : 50Hz
Puissance : 1,5va
Indice de protection : IP65
MOTEUR : 230v - 50 H 500 w maxi



Attention ne pas desserrer
les vis entièrement.

Fixation du boîtier : 4 vis Ø2.5mm.
Le boîtier doit être fixé verticalement et à l'abri des intempéries.

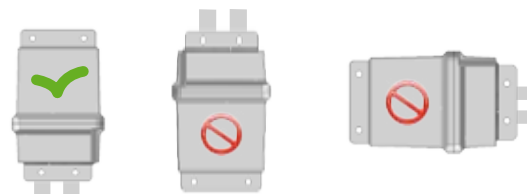

Ne jamais ouvrir le boîtier électronique. (annulation de la garantie)

2

Câblage

- A - Connecter les fils à l'intérieur de la boîte de dérivation étanche.**
- B - Refermer la boîte de dérivation.**
- C - Rétablir l'alimentation et procéder à la programmation du moteur.**

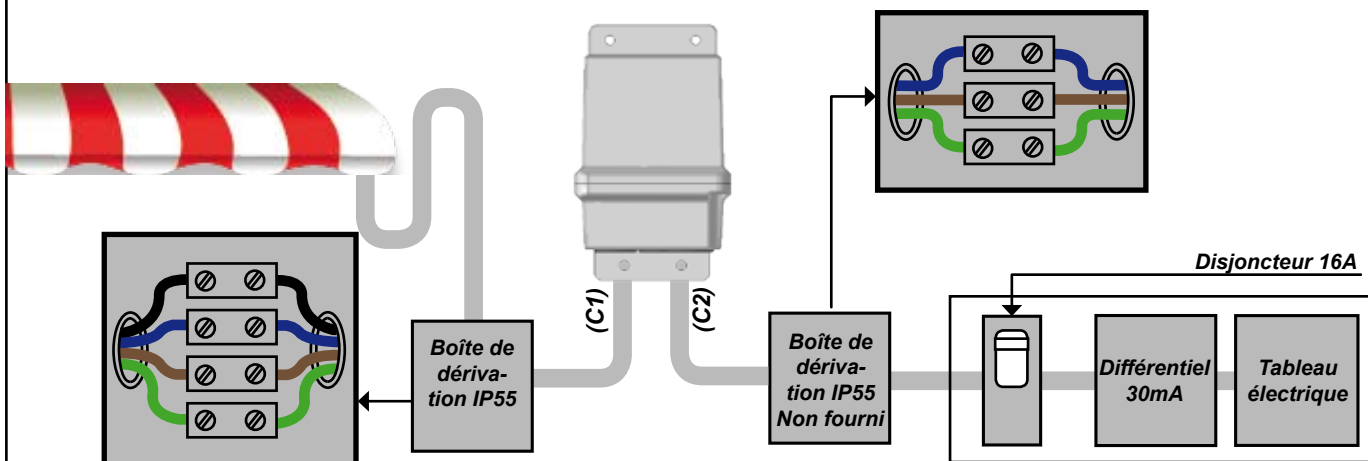

3 Programmation

A - Retirer la languette plastique pour actionner la pile de la télécommande.

B - Mettre le boîtier électronique sous tension, le boîtier fait 2bips sonores consécutifs.

C - Appui bref sur la touche «SEL», le boîtier électronique fait 3bips sonores consécutifs.

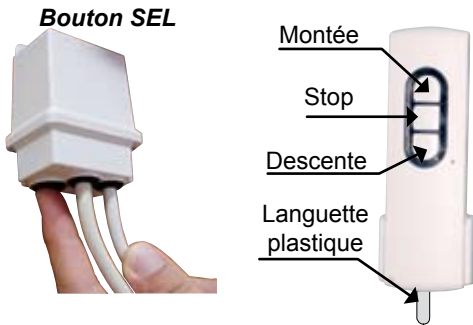

Moteur à Gauche

D - Rester appuyé sur le bouton «descen-te» de la télécommande jusqu'à ce que le boîtier fasse 1 bip sonore, puis relâcher le bouton, le boîtier fait 4 bips sonores pour confirmer la fin de la programmation.

E - Vérifier que le sens de rotation du store correspond aux touches de la télécom-mande. Si cela n'est pas le cas, recommencer la programmation.

Moteur à Droite

D*- Rester appuyé sur le bouton «mon-tée» de la télécommande jusqu'à ce que le boîtier fasse 1 bip sonore, puis relâcher le bouton, le boîtier fait 4 bips sonores pour confirmer la fin de la programmation.

4 Effacement mémoire

A faire uniquement si vous rencontrez des problèmes de programmation:

Rester appuyé sur le bouton «SEL» jusqu'à entendre un bip continu.

Relâcher le bouton «SEL», le boîtier fait 5 bips pour confirmer l'effacement total de la mémoire. Reprendre au point A la programmation.

Garantie

- Les stipulations ci-dessous ne s'appliquent qu'aux seuls produits fabriqués par STORENSTOCK
- Ces conditions de garanties ne sont pas recevables pour :
- Les clients des DOM-TOM.
- Tous produits achetés en métropole et installés en dehors de cette zone.
- Seul le territoire métropolitain bénéficie de ces garanties.
- Tout composant défectueux suite à une installation ou une utilisation non conforme sera facturé au tarif STORENSTOCK et exigé lors de l'intervention.
- Tout accessoire au produit d'origine, non STORENSTOCK, pouvant gêner ou mettre en cause la sécurité de nos techniciens dans leurs interventions devra être démonté par l'installateur ou l'utilisateur avant remise en état du produit
- STORENSTOCK. Tout produit installé au-delà de 2,50 m ne pourra faire l'objet d'aucune intervention sans dépose préalable. Ces opérations de pose et dépose seront à la charge du client.

ATTENTION ! : Nous vous rappelons qu'un store est un équipement de protection solaire et non prévu pour une protection contre les intempéries telles que la pluie, le vent au-delà de 25 km/h ou tout autre incidents climatique.

Clause de garantie

Principe général.

La garantie STORENSTOCK s'applique en cas de vice de fabrication, mais pas en cas de non-respect des instructions de montage figurant dans l'emballage ou d'emploi non-conforme à la destination du produit.

Durée de garantie :

La centrale télécommande est garantie 1 an, à compter de la date de la facture d'achat ou du ticket de caisse.

ATTENTION ! : Aucune demande de SAV ne sera pris en compte dans le cas d'achat en solde ou de braderie. (Prix figurant sur votre ticket de caisse).

La garantie ne couvre pas :

- La main d'œuvre et le déplacement.
- L'installation et fixation : de la centrale télécommande.
- Les réglages : Toute intervention demandées sur le lieu d'installation, pour des réglages de moteur, d'automatisme, ou tout autre réglage, sera facturée avant intervention du technicien, au tarif en vigueur.

Exclusions de la garantie :

- Non respect des consignes d'installation et de branchement.
- Détérioration de votre store en cas de positionnement du kit «VENT» ne permettant pas de capter les vents réguliers dominants.
- En cas de rafales.
- En cas d'installation électrique non conforme aux prescriptions.
- Si vous avez acquis un produit sans l'emballage d'origine tout litige sur choc, rayure, manque de pièces (tel que télécommande, hélice, etc...) ne seront pas pris en compte.
- Tous produits stockés en milieu humide (détérioration possible des composants électroniques)
- Utilisation de chevilles ou goujons inadaptées aux matériaux de support.
- Le produit STORENSTOCK a été modifié par adjonction ou remplacement de pièces autres que celles vendues par STORENSTOCK.
- Des produits de marques autres que STORENSTOCK.
- Utilisation de type professionnelle.

Avaries de transports :

Selon l'article 105 du Code du Commerce ne sont pris en compte par STORENSTOCK que les litiges ayant fait l'objet de réserves précises sur le titre de transport et confirmées au transporteur par lettre recommandée avec AR dans un délai de 48 h maximum.

Conseils techniques : Du lundi au vendredi, de 9h00 à 12h00 et de 13h00 à 17h00 composez le 0970 809 422 (numéro non surtaxé / Prix d'un appel local)

RAPPEL : Toute demande enregistrée fera l'objet d'un rappel au client par un technicien sous un délai de 8 jours.

Dans le cas d'envoi de pièces détachées, le délai d'expédition est de 5 jours après réception dans notre service de la facture d'achat. Dans le cas d'une intervention sur le lieu d'installation du produit sous garantie, ou hors garanties, cette dernière s'effectuera sous un délai de 4 à 5 semaines en cas de non fonctionnement du produit. Si le produit est en état d'utilisation, la date d'intervention sera déterminée au cas par cas.

ATTENTION ! : Aucune intervention ne sera effectuée sur l'installation du circuit électrique comme défini dans la notice; seuls les contrôles de fonctionnement de moteur et d'automatisme pourront être effectués.

GARANTIE

1 AN

DECLARATION DE CONFORMITE

Déclare que le produit:
Centrale électronique Kit Automatisme à télécommande aux spécifications des directives 99/5/EC - 73/23/EC - 89/336/EC.



Changement de la pile usagée de la télécommande

CR2032

Ouvrir le boîtier de la télécommande et remplacer la pile, bien respecter la polarité + et -.



Refermer le boîtier en prenant soin de le placer dans sa position initiale.

* En cas de remplacement de la pile de la télécommande, merci de la rapporter dans un centre de collecte.



Conseil Technique : Composer le **0970 809 422**
Du lundi au vendredi de 9h00 à 12h00 et de 13h00 à 17h00
(numéro non surtaxé / prix d'un appel local)